

# MAUNAWAI® PICONNECT

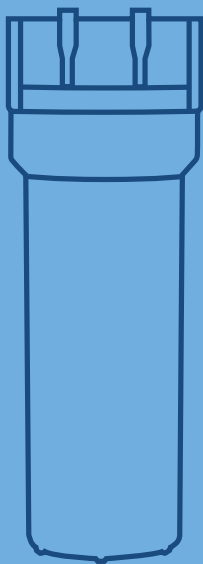

## PiTec

IT

Istruzioni per il montaggio  
e l'uso

## INDICE

- 3 | Dati tecnici
- 4 | I filtri PiTec
- 6 | **CONTENUTO DELLA CONFENZIONE**
- 7 | **MONTAGGIO E MESSA IN SERVIZIO**
- 8 | **ISTRUZIONI PER IL MONTAGGIO**
- 10 | **MAUNUTENZIONE**
- 10 | **INTERVALLI DI RICAMBIO**
- 30 | Garanzia
- 12 | Tabella degli intervalli di ricambio
- 14 | Contatto

## Dati tecnici

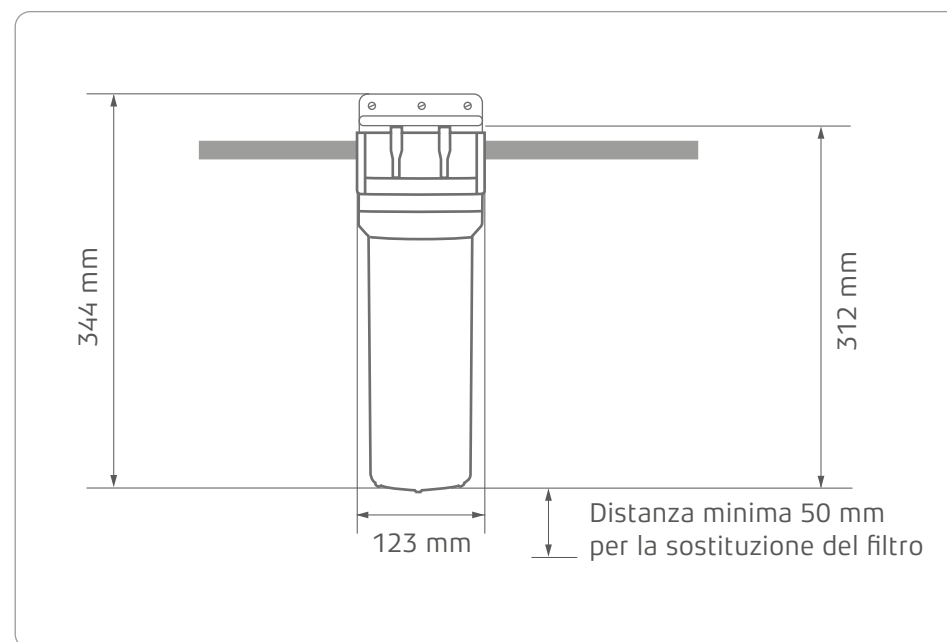

### Alloggio PiTec (1 unità)

**Altezza totale:** 312 mm  
344 mm (fino alla cima della valvola di spurgo)

**Profondità di installazione con supporto a parete:** 150 mm

**Diametro:** 123 mm  
157 mm (con raccordo filettato di collegamento)

**Peso a vuoto:** 1,5 kg

**Connessione:** 3/8" (Zoll)

## I FILTRI PITEC



1 Cartuccia filtrante  
filtro base

2 Cartuccia filtrante  
filtro intensivo

3 Cartuccia filtrante  
filtro anticalcare

4 Cartuccia filtrante  
filtro PI

5 Cartuccia filtrante  
2in1

### Protezione anticalcare

*Senza pastiglie di sale  
Senza elettricità*

La cartuccia del filtro anticalcare utilizza granuli ceramici con una superficie specialmente codificata per iniziare il processo di catalisi eterogenea. Si può osservare un simile processo in natura con conchiglie e coralli.

L'acqua potabile scorre intorno ai granuli. Sulla superficie del granulato si formano automaticamente e in pochi secondi piccoli cosiddetti „cristalli di semi“ di pochi decimillesimi di millimetri.

Fluttuando nell'acqua questi cristalli di semi saranno trasportati in tutti i tubi e dispositivi connessi.

Catturano il calcare che non si lega più all'acqua così trattata.

L'acqua non è cambiata nella sua composizione chimica. Poiché i minerali nell'acqua sono conservati, in determinate circostanze i valori misurati nei dispositivi TDS non cambiano.

È possibile una ristrutturazione di vecchie installazioni e caldaie in pochi mesi, perché i depositi calcarei esistenti vengono distaccati e rimossi lentamente in un processo delicato.

La protezione anticalcare priva di sostanze chimiche è una biotecnologia riconosciuta ufficialmente.



### 1 Filtro base

#### Filtro sedimenti a due stadi fatto di schiuma di polipropilene

Il filtro base MAUNAWAI® ha una capacità di assorbimento dei materiali insolubili tre volte superiore rispetto alle cartucce filtranti convenzionali di dimensioni simili. Ideale per rimuovere le seguenti impurità dell'acqua:

- sabbia
- fango
- ruggine
- polline
- e altre materie sospese



### 2 Filtro intensivo

#### Filtro a blocchi di carbone attivo.

La pressione dell'acqua è ridotta di solo circa 0,5 bar, nonostante la l'elevata finezza della cartuccia filtrante

Ideale per eliminare le seguenti impurità nella Sua acqua:

- odori e sapori sgradevoli
- filtraggio del cloro e simili sostanze indesiderabili
- filtraggio di diversi metalli pesanti come piombo ecc.
- filtraggio dei composti organici



### 5 Filtro 2in1

combina i filtri 2 e 4



### 3 Filtro anticalcare

#### Protezione anticalcare priva di sostanze chimiche grazie alla biotecnologia.

Materiale filtrante: granuli ceramici con una superficie speciale simile alle conchiglie e i coralli.

Vantaggi:

- i minerali rimangono nell'acqua
- l'acqua rimane chimicamente invariata
- senza pastiglie di sale
- senza scambiatore di ioni
- senza elettricità



### 4 Filtro PI

La cartuccia filtrante PI è stata sviluppata appositamente per il sistema di filtraggio dell'acqua MAUNAWAI® e offre un'alta qualità particolarmente elevata.

Vantaggi:

- il pH aumenta
- rilascia ossigeno
- effetto antibatterico
- stabilizzazione dell'acqua
- formazione di cluster fini
- fornisce minerali e oligoelementi (aumenta il valore TDS)

Materie filtranti: una combinazione di oltre 20 diverse sfere di ceramica

## CONTENUTO DELLA CONFEZIONE

Prima di montare il sistema MAUNAWAI® PiTec si prega di controllare con l'aiuto della foto, se tutti i componenti sono presenti.



- 1 Alloggio con riduttori montati
- 2 Cartuccia filtrante
- 3 Un set composto da:
  - 1 supporto a muro
  - 4 viti in acciaio inossidabile
- 4 1 chiave per aprire/chiedere l'alloggio

### Ci vogliono inoltre:

Un tubo flessibile di collegamento in lunghezza necessaria. Filettatura interna 3/8" filettatura esterna x 3/8"

3 viti per il montaggio a parete

## INSTALLAZIONE E MESSA IN SERVIZIO

Devono essere considerati i regolamenti locali, le direttive generali, i dati tecnici, il montaggio e le norme di sicurezza.

MAUNAWAI® PiTec viene montato sul tubo dell'acqua fredda sotto il lavello.

**Per preparare il montaggio, tenere conto dei seguenti punti.**

- Accertarsi di aver ricevuto la cartuccia desiderata. Per ulteriori informazioni confrontare le immagini a pagina 24.
- Determinare la posizione di installazione orizzontale del tubo dell'acqua fredda nella direzione di pressione.
- Si prega di utilizzare anche qui il nastro di teflon per la sigillatura.
- Bloccare l'alimentazione idrica (valvola ad angolo) per il tubo dell'acqua fredda e aprire il rubinetto dell'acqua per scaricare l'acqua residua.
- Allentare il dado di raccordo del tubo dell'acqua fredda sulla valvola.

## ISTRUZIONI PER L'INSTALLAZIONE

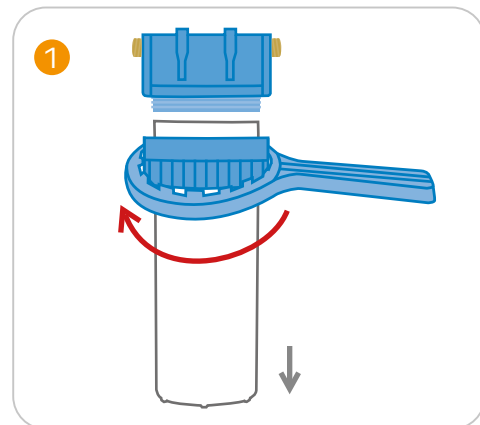

1 Svitare la parte inferiore dell' alloggiamento del filtro con la chiave dalla testa dell' alloggiamento.

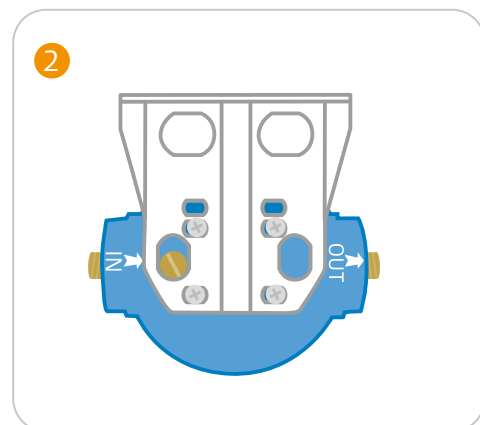

2 Avvitare il supporto a parete alla testa dell' alloggiamento del filtro utilizzando le 4 viti piatte in acciaio inox.

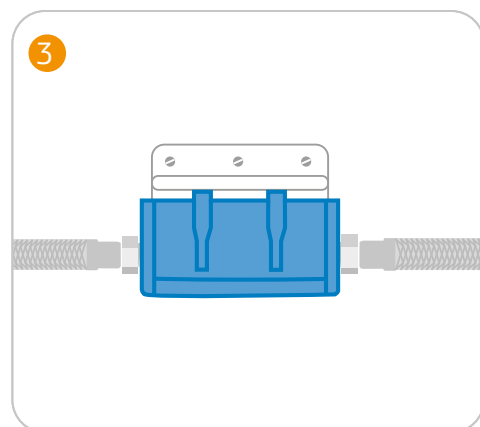

3 Fissare il sistema così preassemblato sul muro e integrarlo con il tubo dell'acqua fredda. Per fare questo, stringere i dadi di raccordo del tubo flessibile di collegamento supplementare alla valvola ad angolo e l'ingresso della testa dell' alloggiamento (IN). Ora collegare il dado di raccordo del tubo flessibile (rubinetto) all'uscita della testa dell' alloggiamento (OUT).

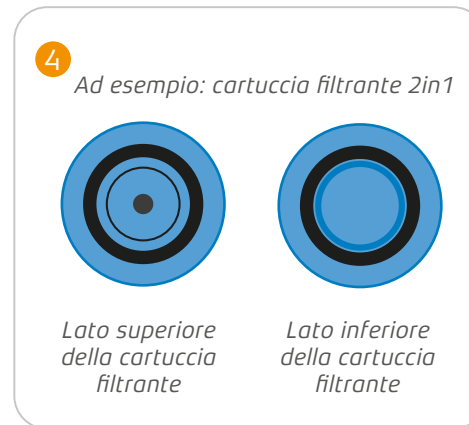

4 Prima di inserire la cartuccia filtrante selezionare la parte superiore della cartuccia.

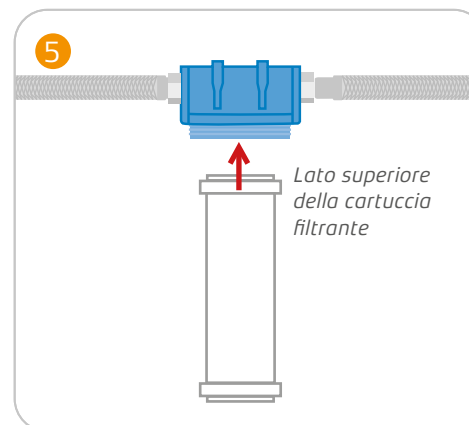

5 Inserire la cartuccia filtrante, con il lato superiore nella testa dell' alloggiamento.

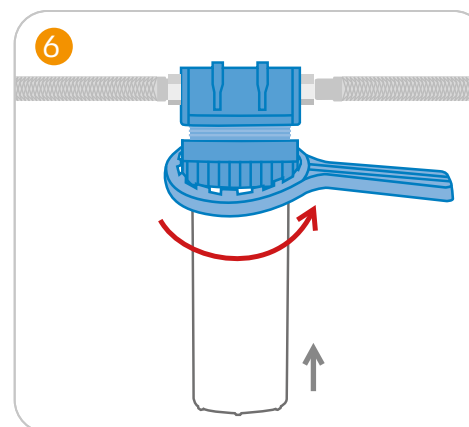

6 Collegare la parte inferiore dell' alloggiamento incluso la cartuccia filtrante con la testa dell' alloggiamento utilizzando la chiave come da immagine. Controllare la tenuta corretta degli anelli di guarnizione.

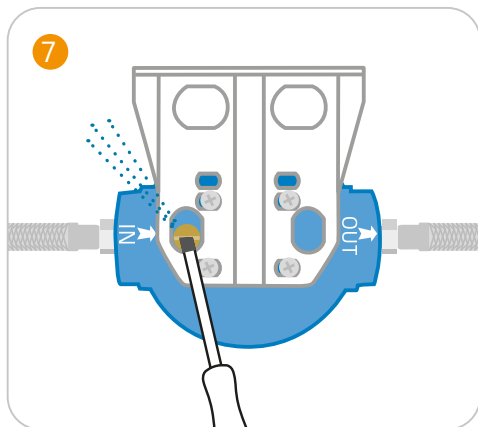

Lasciare entrare l'acqua nel sistema di filtraggio aprendo la valvola ad angolo.

Aprire la valvola di sfiato sul coperchio della custodia e far entrare l'aria finché non appare l'acqua. La valvola di sfiato può essere ora chiusa.

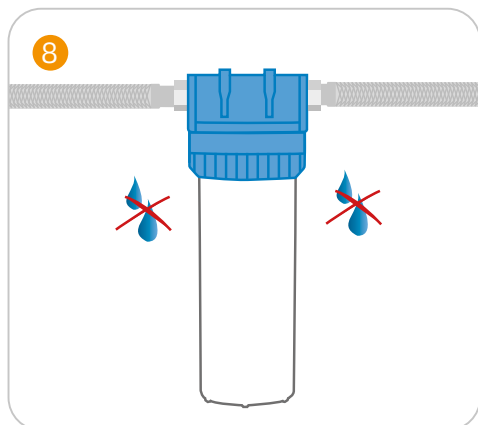

Continuare a sfiatare il tubo aprendo il rubinetto.

Controllare che tutti i collegamenti del sistema siano ben saldi. A tal fine asciugare i punti di collegamento dal basso con un panno asciutto e aspettare qualche minuto.

Se i punti rimangono asciutti, il sistema è pronto all'uso.

## MANUTENZIONE

Le cartucce del filtro dovrebbero essere cambiate a intervalli regolari a seconda della qualità dell'acqua.

La sostituzione è semplice e può essere effettuata da soli con la chiave dell'alloggio in dotazione e con le istruzioni allegate.

### Nota

Adatto solo per l'uso con acqua fredda!

Ha altre domande? Ci scriva una e-mail: [info@maunawai.it](mailto:info@maunawai.it) oppure ci chiami.

## INTERVALLI DI RICAMBIO

<b>Filtro base:</b>	circa 12 mesi
<b>Filtro intensivo:</b>	circa 12 mesi
<b>Filtro anticalcare:</b>	ca. 3 anni
<b>Filtro PI:</b>	ca. 3-5 anni
<b>Filtro 2in1:</b>	circa 12 mesi

## GARANZIA

MAUNAWAI GmbH assume la garanzia dei componenti / moduli per 24 mesi a condizione che siano installati professionalmente.

Il nostro servizio clienti richiede l'opportunità di miglioramento o dello scambio.

## MAUNAWAI® INTERVALLI RICAMBI

### 1 Filtro base

Durata di utilizzo:  
circa 12 mesi

Inserito il:

### 2 Filtro intensivo o 5 2en1

Durata di utilizzo:  
circa 12 mesi

Inserito il:

### 3 Filtro anticalcare

Durata di utilizzo:  
circa 3 anni

Inserito il:

### 4 Filtro PI

Durata di utilizzo:  
circa 3–5 anni

Inserito il:



## CONTATTO

MAUNAWAI GmbH  
Adolf-Damaschke-Straße 69–70  
D-14542 Werder (Havel)  
Allemagne  
✉ info@maunawai.com  
☎ +49 3327 570880 · 📞 0151 64879605

Oppure contatti il nostro rivenditore da cui è stato acquistato il sistema di filtraggio dell'acqua MAUNAWAI®.

**Ihr MAUNAWAI® Händler**

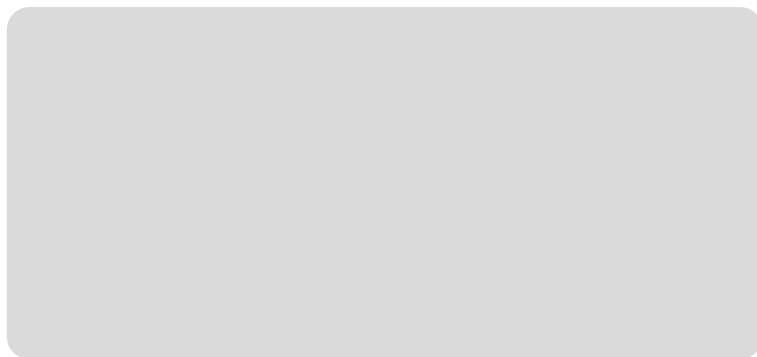

B-U-77-02-it

**[www.maunawai.com](http://www.maunawai.com)**